



Beschreibung PCA-12

Anlage für Precoat-Dosierung im Einlauf von Filteranlage

Konstruktion

Tankeinheit mit Zufuhrschlauch für Ventilationsanlagen. Pneumatisches Umrühren einschl. Schließklappe und Automatik für Dosierung von Precoat in Rohrführung/Filteranlage.

- Tank-Einheit 117L Volume
- ½-Falschluffventil für Einstellung von Transportluft für Precoat
- 1,5m Zufuhrschlauch für Ventilationsanlagen
- 2,5m (230V) Versorgungsschlauch für Timer
- 2,5m Druckluftschlauch
- Timer: Einstellung von 1 Sek. - 99 Stunden pro Dosierungsschuß sowie Pausenzeit (siehe unten)
- Druckluftversorgung: 6,0 - 8,0 bar
- Wird durch Topdeckel gefüllt

Anwendung

Anlage wird zur Precoat-Dosierung im Einlauf von Filteranlage angewandt, welches die Lebenszeit der Filterelemente verlängert (trocknet oder neutralisiert Luft-Verschmutzungen).

Produkt	Bestell-Nr.	Versorgungsspannung	Hz
PCA-12	04 398 100	24 VAC	50/60
PCA-12	04 399 100	240 VAC	50/60

Timer-Spezifikation	
Ausstoß (ON) Timer:	0,1 - 99 Stunden
Intervall (OFF) Timer:	0,1 - 99 Stunden
Max. Stromverbrauch:	7mA
Temperaturbereich:	-40 - +60°C
Design Standard:	VDE 01 10C
Schutzart:	IP 65 (wenn eingebaut)

Weiter ist lieferbar:

- Precoat 11,5kg in Sack (04 398 500)

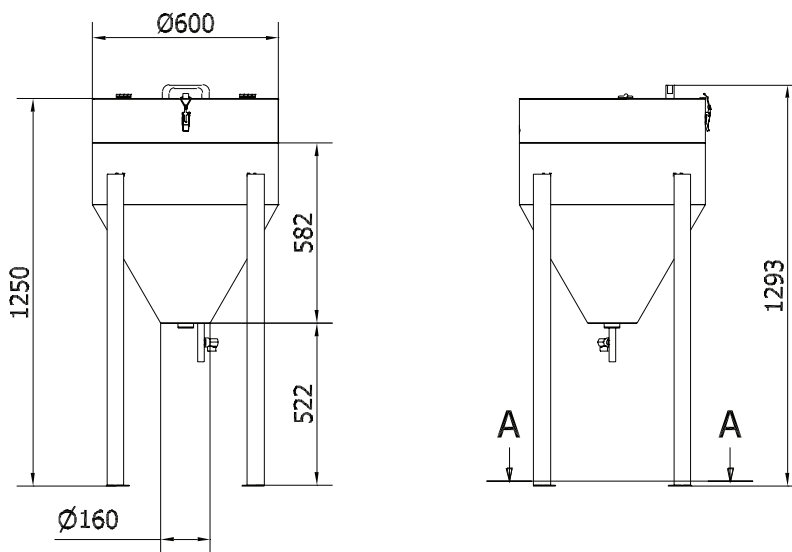
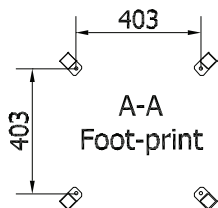

Farbe: RAL 5007/7011 (Struktur)