

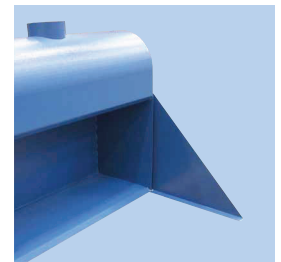

GT - Modell A und B

- Grosse Saugfläche
- Luftmenge-einsparend
- Muss auf fester Unterlage aufgestellt werden
- Keine Verschleißteile
- Wird in 2 Standard-Ausführungen und 5 Größen geliefert
- Geeignet zur Absaugung von Dämpfen, Gasen und leichteren Staubarten
- Erhältlich mit schrägen Seitenplatten

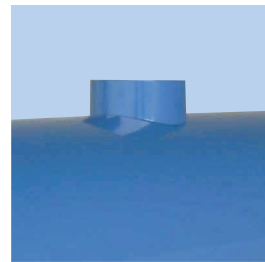

Modell A

Turbowand mit gerader Rückwand für maximale Arbeitsfläche.

Modell B

Turbowand mit gekrümmter Rückwand, um die Saugleistung zu optimieren.

Stutzen

Stutzen-Diameter von $\varnothing 125$ - $\varnothing 200$ mm.

Seitenplatten

Seitenplatten sind erhältlich.

Modell A

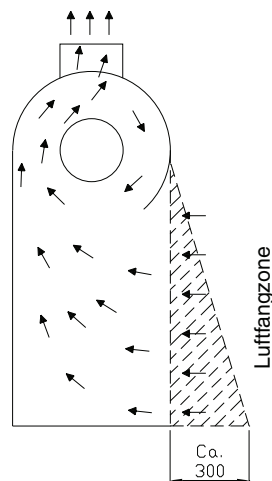

Modell B

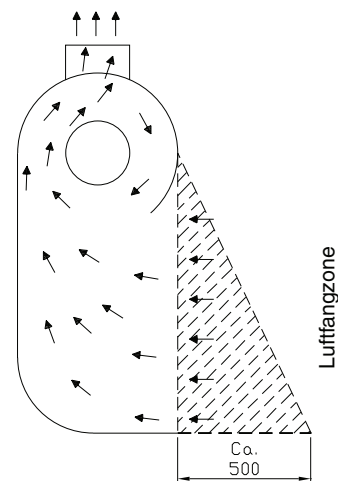

Farbe: RAL 5007 (Struktur)

Turbowand Typ GT Modelk with gerader Hinterwand:

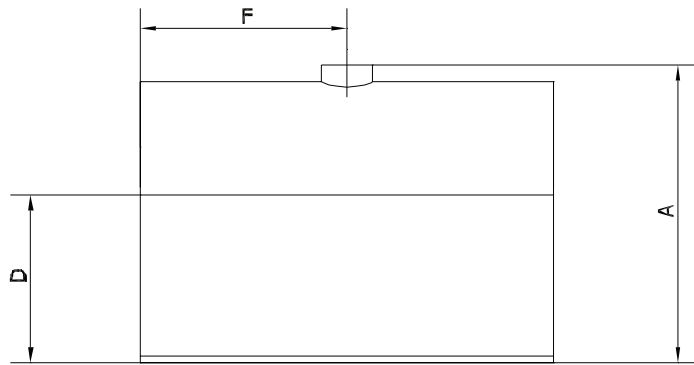
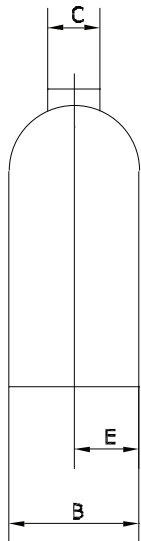

Typ	Bestell-Nr.	A	B	C	D	E	F	Hinterwand (Form)	Minimum [m³/h]	Gewicht [kg]	Δ P [Pa]
GT 500/A	02 480 000	720	315	ø125	400	158	250	Gerade	300	18	300
GT 800/A	02 482 000	720	315	ø125	400	158	400	Gerade	400	24	300
GT 1000/A	02 470 000	720	315	ø125	400	158	500	Gerade	500	28	300
GT 1500/A	02 472 000	968	400	ø160	550	200	750	Gerade	1000	44	300
GT 2000/A	02 474 000	1095	450	ø200	600	225	1000	Gerade	1500	59	300

Turbowand Typ GT Modell B mit gekrümmter Hinterwand:

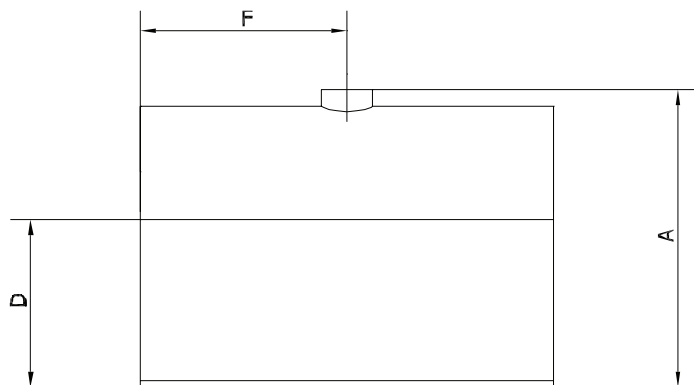
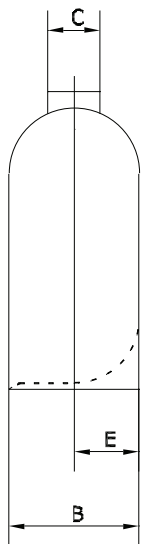

Typ	Bestell-Nr.	A	B	C	D	E	F	Backside (Form)	Minimum [m³/h]	Gewicht [kg]	Δ P [Pa]
GT 500/B	02 481 000	720	315	ø125	400	158	250	Gekrümmt	300	18	300
GT 800/B	02 483 000	720	315	ø125	400	158	400	Gekrümmt	400	24	300
GT 1000/B	02 471 000	720	315	ø125	400	158	500	Gekrümmt	500	28	300
GT 1500/B	02 473 000	968	400	ø160	550	200	750	Gekrümmt	1000	44	300
GT 2000/B	02 475 000	1095	450	ø200	600	225	1000	Gekrümmt	1500	59	300

Rev. 12.16
Recht auf Änderungen bleibt vorbehalten.

Turbowand Typ GT Modell A/B mit schrägen Seitenplatten:

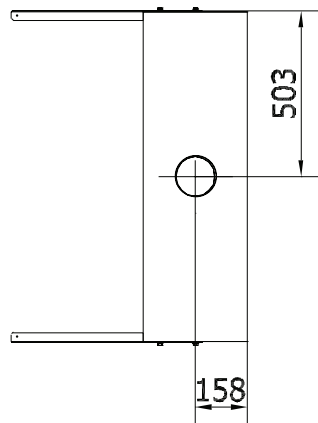
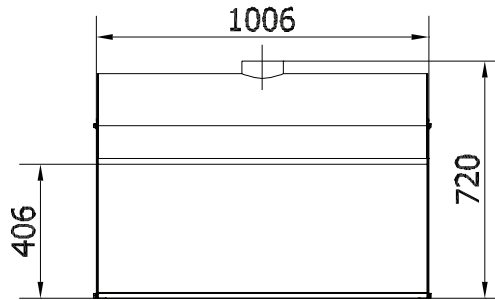
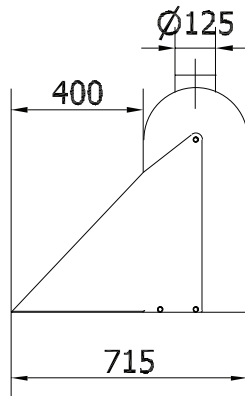
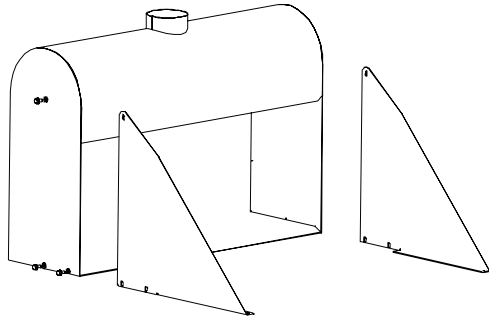

Typ A/B	Bestell-Nr	Minimum [m³/h]	Gewicht [kg]	Δ P [Pa]
GT 500	02 476 005	300	23	300
GT 800	02 476 005	400	29	300
GT 1000	02 476 005	500	33	300
GT 1500	02 476 105	1000	49	300
GT 2000	02 476 205	1500	64	300